



K950 ACTIVE



Руководство по эксплуатации



Прочтите внимательно данное руководство по эксплуатации и приступайте к работе с машиной только полностью уяснив для себя его содержание.

УСЛОВНЫЕ ОБОЗНАЧЕНИЯ

Условные обозначения на отрезной пиле



ПРЕДУПРЕЖДЕНИЕ: Отрезные пилы могут быть опасны! Небрежное или неправильное использование может привести к серьезным травмам или даже смертельному исходу для оператора или других лиц.



Прежде чем приступить к работе с отрезной пилой внимательно прочитайте инструкцию и убедитесь, что вам все понятно.



Всегда используйте:

- Соответствующий защитный шлем
- Соответствующие шумозащитные наушники
- Соответствующие защитные очки или визир



Этот продукт согласен с действующими директивами CE.



Предупреждение

При резке образуется пыль, которая может привести к травмам дыхательных путей. Используйте специальные защитные приспособления. Избегайте вдыхать пары бензина и выхлопные газы. Позаботьтесь о хорошей вентиляции.



Предупреждение

Искры от режущего диска могут вызвать возгорание легковоспламеняющихся материалов: бензин, дерево, сено и т.д.



Шумозащитные эмиссии в окружающую среду согласно Директивы Европейского Сообщества. Эмиссия машины приведена в главе Технические данные и на табличке.

Условные обозначения инструкции:

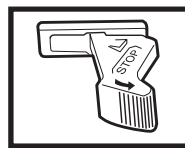

Перед проведением осмотра или обслуживанием выключите пилу, передвинув выключатель в положение "STOP".

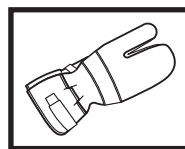

Всегда надевайте специальные защитные перчатки.

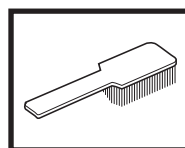

Регулярно проводите чистку.

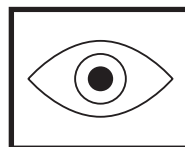

Визуальный осмотр.



Нужно пользоваться защитными очками или предохранительным стеклом.



Рабочее положение.



Остановка пружиной и переход в рабочее положение.



Остановка в зафиксированном положении.

СОДЕРЖАНИЕ

Перед использованием новой отрезной пилы сделайте следующее:

- Внимательно прочтите инструкцию по эксплуатации.
- Проконтролируйте сборку и регулировку режущего диска, см. главу "Сборка".
- Включите мотор и проверьте режим работы карбюратора, см. главу "Техническое обслуживание", раздел "Карбюратор". При правильной установке карбюратора диск неподвижен в режиме холостого хода. Установка оборотов холостого хода описана в инструкции. Установите число оборотов точно в соответствии этим указаниям. Не пользуйтесь пилой, не отрегулировав точно обороты холостого хода!
- Доверьте вашему дилеру осмотреть пилу и сделать все необходимые установки и ремонт.



ПРЕДУПРЕЖДЕНИЕ!

Ни при каких обстоятельствах не следует вносить изменения в первоначальную конструкцию пилы без разрешения изготовителя. Пользуйтесь лишь деталями, предназначенными для этой модели пилы. Применение неразрешенных изменений и/или приспособлений может привести к серьезной травме или смертельному исходу для оператора или других лиц.



ПРЕДУПРЕЖДЕНИЕ!

При использовании материалов, которые режут, точат, сверлят, шлифуют или формуют, выделяется пыль и испарения, которые могут содержать вредные химические вещества. Выясните, что за материалы вы используете, и употребляйте маску для защиты лица и дыхательных путей.

Содержание

Условные обозначения	2
Инструкции по технике безопасности	
Индивидуальные средства защиты	4
Устройства безопасности пилы	4
Осмотр, уход и обслуживание защитных приспособлений отрезной пилы	5
Общие меры безопасности	6
Транспортировка и хранение	6
Безопасность при обращении с топливом	7
Общие рабочие инструкции	7
Резка	7
Отдача	8
Уход и хранение	9
Режущие	10
Абразивные диски	10
Режущие диски	11
Алмазные полотна	11
Что есть что	
Что есть что в отрезной пиле?	12
Сборка	
Сборка режущего агрегата	13
Осмотр ведущего вала и фланцев	13
Монтаж режущего диска	13
Правила обращения с топливом	
Топливная смесь	14
Заправка	14
Запуск и остановка	
Запуск и остановка	15
Техническое обслуживание	
Регулировка приводного ремня	16
Замена приводного ремня	16
Карбюратор	17
Топливный фильтр	18
Воздушный фильтр	18
Стартер	19
Свеча зажигания	20
Глушитель	20
Система охлаждения	20
Ежедневное техническое обслуживание	21
Еженедельное техническое обслуживание	21
Ежемесячное техническое обслуживание	21
Технические характеристики	
K950	22

ИНСТРУКЦИИ ПО ТЕХНИКЕ БЕЗОПАСНОСТИ



ПРЕДУПРЕЖДЕНИЕ! При небрежном или неправильном применении отрезная пила может быть опасна и вызвать серьезные, возможно смертельные травмы. Поэтому очень важно прочитать и в полностью понять содержимое данной инструкции.

Индивидуальная защита



ПРЕДУПРЕЖДЕНИЕ! Всегда при работе с отрезной пилой, пользуйтесь защитными приспособлениями, соответствующими установленным нормам. Средства индивидуальной защиты не могут полностью снять риск травмы, но снижают ее эффект при происшествии. Обращайтесь за советом при выборе защиты к вашему дилеру.

- Защитная каска
- Защита слуха
- Защитные очки или полная защита лица

- Маска для дыхания

- Прочные шершавые перчатки

- Свободная, прочная и удобная одежда, не стесняющая движений
- Защита ног (от искр и частиц материала при резке)

- Защитные сапоги, не скользящие, с металлическим носком.

- Всегда имейте при себе аптечку первой помощи

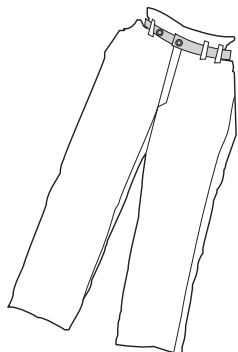
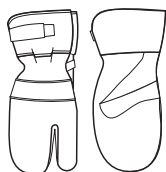
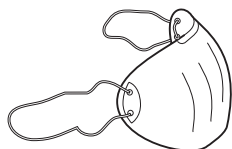
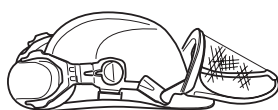

Устройства безопасности отрезной пилы

В этом разделе описаны устройства безопасности пилы, их функции, а также способы проведения контроля их надежного функционирования (см. главу "Что есть что", чтобы найти расположение всех этих частей в вашей пиле).



ПРЕДУПРЕЖДЕНИЕ! Никогда не пользуйтесь отрезной пилой с неисправными устройствами безопасности. Следуйте описанным в данной брошюре инструкциям по контролю, содержанию и сервису.

1 Система виброгашения

Ваша отрезная пила оборудована системой виброгашения, которая предназначена для уменьшения вибрации и облегчения работы.

Система виброгашения снижает передаваемые вибрации между мотором/режущим агрегатом и пользователем. Корпус мотора, вкл. режущее оборудование, подвешен к рукоятке через так называемые элементы виброгашения.

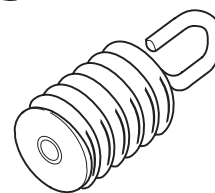
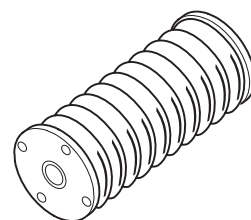
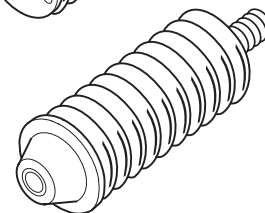
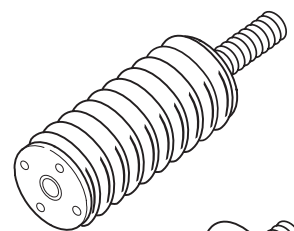

2 Выключатель

Выключатель используется для полной остановки двигателя.

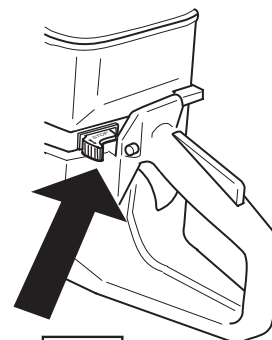

ИНСТРУКЦИИ ПО ТЕХНИКЕ БЕЗОПАСНОСТИ

3 Глушитель



ПРЕДУПРЕЖДЕНИЕ! В течение и некоторое время спустя после использования глушитель очень горячий. Не трогайте горячий глушитель!

Глушитель предназначен для снижения уровня шума и отвода от работающего человека выхлопных газов. Выхлопные газы мотора горячие, в них могут быть искры, вызывающие пожар.

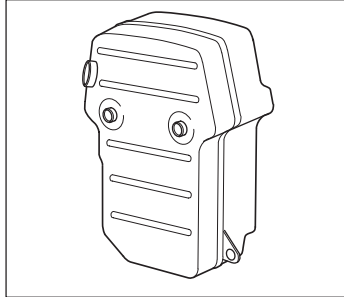

ВАЖНАЯ ИНФОРМАЦИЯ! При работе с глушителем очень важно соблюдать инструкции по контролю, уходу и обслуживанию (см. раздел "Осмотр, уход и обслуживание защитных приспособлений").



ПРЕДУПРЕЖДЕНИЕ! Внутри глушителя имеются химикаты, которые могут быть раковозбудителями. Избегайте контакта с этими элементами в случае повреждения глушителя.

4 Блокирующий рычаг газа

Блокирующий рычаг газа служит для предотвращения случайного включения газа. При нажатии на предохранительный рычаг (А) (т.е. когда вы сжимаете ручку) он отпускает рычаг газа (В). Когда вы освобождаете ручку, предохранительный рычаг и рычаг газа перемещаются в их первоначальное положение. Это перемещение осуществляется двумя независимыми возвратными пружинами. Такое устройство обеспечивает автоматическую блокировку газового дросселя на "холостом ходу", когда вы отпускаете ручку.

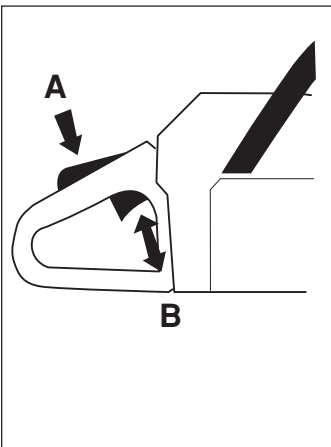

5 Защитный кожух режущего диска



ПРЕДУПРЕЖДЕНИЕ! Всегда контролируйте правильность монтажа защитного кожуха перед запуском машины.

Этот щиток находится над режущим диском и предохраняет выбрасывание частей режущего диска или распиливаемого материала на пользователя.

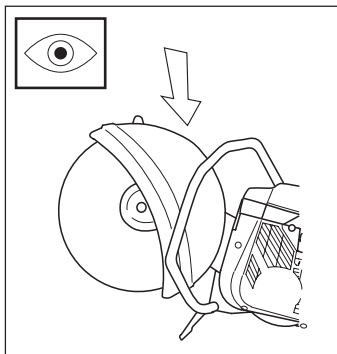

Осмотр, уход и обслуживание защитных приспособлений пилы



ПРЕДУПРЕЖДЕНИЕ! Весь сервис и ремонт пилы требует специального образования. Это особенно относится к частям безопасности. Если пила не соответствует каким-либо из указанных ниже требований, обращайтесь за помощью в мастерскую. Покупка любого нашего изделия гарантирует квалифицированную техническую помощь. Если место, где вы купили пилу, не имеет нашего сервиса, спросите, где он есть.

1 Система виброгашения

Регулярно проверяйте, чтобы на виброгасящих элементах не было трещин или деформаций.

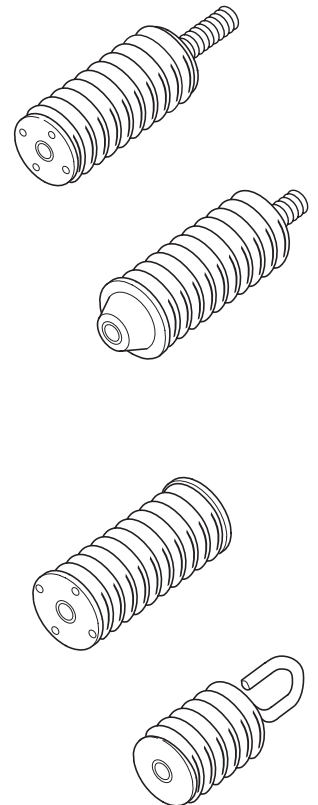

Проверьте, чтобы виброгасящие элементы были надежно укреплены мотором и рукояткой.

2 Выключатель

Запустите двигатель и проверьте, чтобы он остановился при переводе выключателя в положение "STOP".

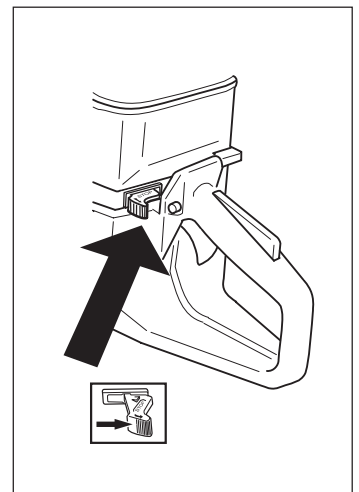

ИНСТРУКЦИИ ПО ТЕХНИКЕ БЕЗОПАСНОСТИ

3 Глушитель

Никогда не пользуйтесь отрезной пилой с неисправным глушителем.

Периодически проверяйте, чтобы глушитель был надежно закреплен на корпусе двигателя.

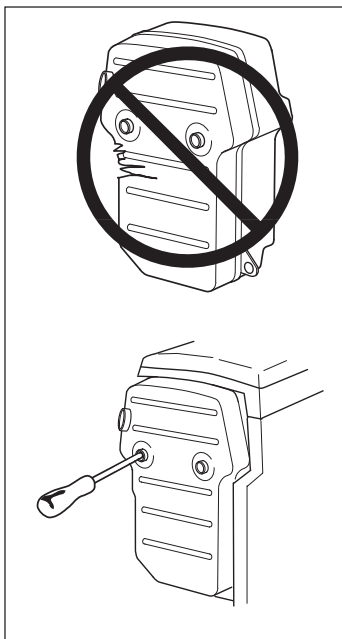

4 Блокировочный рычаг ручки газа



1 Проверьте, чтобы рычаг газа в момент отпускания блокировочного рычага стоял на "ХОЛОСТОМ ХОДУ".

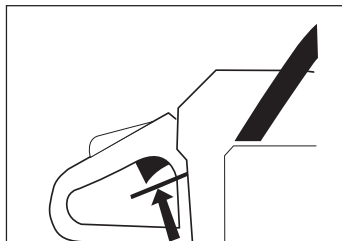

2 Нажмите блокировочный рычаг газа и удостоверьтесь, что он возвращается в первоначальное положение при его отпуске.

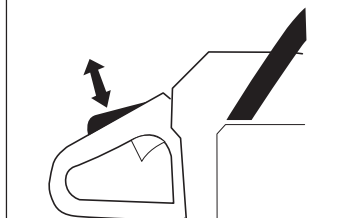

3 Проверьте, чтобы ручка газа и блокировочный рычаг перемещались свободно и чтобы возвратные пружины работали соответствующим образом.

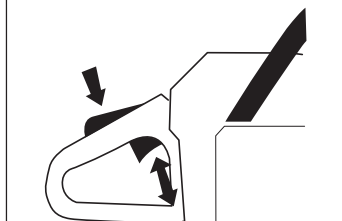

4 Запустите торцовочный станок и дайте полный газ. Отпустите ручку газа и проверьте, чтобы цепь останавливалась и оставалась неподвижной. Если после постановки дросселя в "ПОЛОЖЕНИЕ ХОЛОСТОГО ХОДА" диск продолжает вращаться, следует проверить "РЕГУЛИРОВКУ ХОЛОСТОГО ХОДА" карбюратора. См. раздел "Обслуживание".

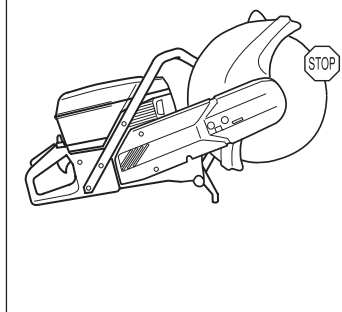

5 Защитный кожух для режущего диска

Никогда не пользуйтесь защитным кожухом с дефектами или неправильно смонтированным.

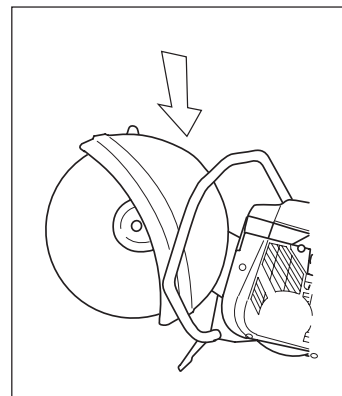

ПРЕДУПРЕЖДЕНИЕ! Следите также, чтобы режущий диск был правильно смонтирован и не имел повреждений. Дефект диска может привести к травме.



ПРЕДУПРЕЖДЕНИЕ! Никогда не используйте пилу с неисправными элементами системы безопасности. Они должны контролироваться и содержаться в соответствии с данной инструкцией. Если отрезная пила не отвечает какому-либо из требований, свяжитесь со службой сервиса.

Общие меры безопасности

ВАЖНАЯ ИНФОРМАЦИЯ! Отрезная пила предназначена для распиливания твердого материала: бетона/камня и стали/железа. При распиливании более мягкого материала выбрасывание будет большим. Прежде чем начинать работу с отрезной пилой, прочтите и полностью уясните для себя содержание этих инструкций. Весь сервис помимо указанного в главе "Осмотр, уход и обслуживание защитных приспособлений отрезной пилы" должен выполняться компетентным персоналом.

- Используйте оборудование, рекомендуемое в главе "Индивидуальные средства защиты".
- Никогда не работайте с машиной в состоянии усталости, под воздействием наркотических веществ или алкоголя.
- Никогда не запускайте отрезную пилу внутри помещения. Помните о том, что вдыхание выхлопных газов вредно.
- Если Вы передаете отрезную пилу другому на временное пользование, всегда дайте ему также и инструкцию. Убедитесь в том, что тот, кто будет пользоваться отрезной пилой понял содержание инструкции.

Транспортировка и хранение

- Храните отрезную пилу в закрытом помещении, недоступном для детей и посторонних.
- Не храните и не перевозите отрезную пилу с установленным режущим диском.

ИНСТРУКЦИИ ПО ТЕХНИКЕ БЕЗОПАСНОСТИ

Правила безопасности при заправке (Заправка/Смесь топлива/Хранение)



ПРЕДУПРЕЖДЕНИЕ! Будьте осторожны при обращении с топливом. Помните о риске возгорания, взрыва и вреде для дыхания.

- Никогда не заправляйте пилу с работающим двигателем.
- Заботитесь о хорошей вентиляции во время заправки и подготовки топливной смеси (бензин и 2-х тактное масло).
- Перед запуском переместите пилу как минимум на 3 метра от места заправки.
- Никогда не включайте пилу:
 - а) Если вы пролили на нее топливо. Вытрите насухо.
 - б) Если вы пролили топливо на себя или одежду. Смените одежду.
 - в) Если происходит утечка топлива. Контролируйте регулярно крышку бака топлива и шланги на предмет протекания.
- Храните пилу и топливо так, чтобы при возможной утечке или испарении не было риска его контакта с искрами или открытым огнем. Например от электромашин и моторов, реле, переключателей, отопительных котлов и т.д.
- Топливо должно храниться в специально предназначенных одобренных правилами бензобаках.
- При длительном хранении отрезной пилы топливный бак должен быть пустым. Спросите на ближайшей станции заправки, что можно сделать с излишками топлива.
- Пользуйтесь фирменными бензобаками бензобака фирмы Partner с предохранением от переполнения.

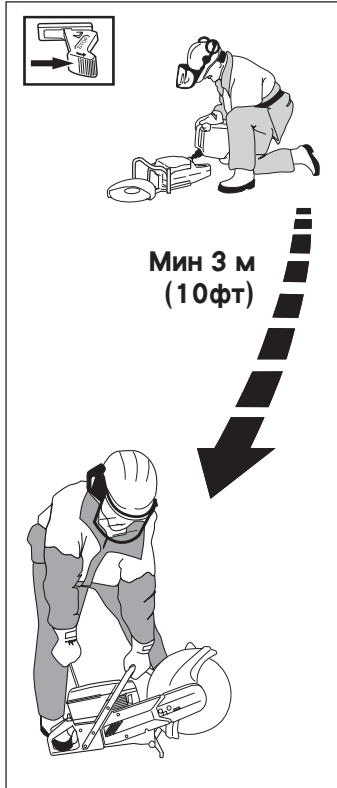

ПРЕДУПРЕЖДЕНИЕ! Бензин и его пары очень пожароопасны. Не забывайте о риске пожара, взрыва и вреде для дыхания. Остановите мотор перед заправкой. Не переливайте топливо. Вытирайте пролитое на землю или на машине. Смените одежду если пролили топливо на себя. Переместите машину перед запуском минимум на 3 метра от заправки.

Общие рабочие инструкции

Ниже даны основные правила безопасности при работе с отрезной пилой. Следуйте этим общим инструкциям, однако никогда не работайте с пилой если вы не имеете возможности позвать на помощь при несчастном случае.

Основные правила безопасности

ВАЖНАЯ ИНФОРМАЦИЯ! Никогда не работайте с поврежденной или неправильно установленной отрезной пилой. Не используйте пилу с недостающими частями или если она не собрана должным образом. Проверьте, чтобы режущий диск не вращался при отпуске газа. Если вы не уверены, что можете продолжать пользование пилой обратитесь к эксперту. Избегайте выполнять работу если не считаете себя вполне квалифицированным для нее!

- Всегда убедитесь перед стартом и во время работы, что поблизости нет людей, животных или других факторов, могущих помешать вашему контролю над пилой.
- Не работайте с отрезной пилой в плохих погодных условиях, например при густом тумане, сильном дожде, резком ветре, сильном морозе и т.д. Любая работа при плохих погодных условиях утомительна и может создать дополнительный риск, например скользкий грунт.
- Никогда не начинайте работу с машиной если рабочее место не свободно от помех и у вас нет надежной опоры под ногами. Предусмотрите возможные препятствия при необходимости неожиданного перемещения. Убедитесь, что никакие предметы не упадут, причинив травму, во время работы с машиной. Будьте особенно осторожны при работе на наклонной поверхности.
- Следите, чтобы одежда или части тела не соприкасались с режущим диском при старте мотора.
- Держитесь на расстоянии от режущего диска при работающей машине.
- Защитный кожух должен быть на машине при работе.
- Убедитесь, что рабочее место достаточно хорошо освещено для спокойных условий работы.
- Проверьте, нет ли в зоне работы электропроводки или электрического кабеля.



Пользуйтесь машиной только в помещениях с хорошей вентиляцией. Небрежность приводит к серьезной или даже смертельной травме.

Резка



ПРЕДУПРЕЖДЕНИЕ! Безопасное расстояние для отрезной пилы 15 метров. Вы отвечаете за отсутствие посторонних или животных в зоне работы. Не начинайте резку, пока место работы не очищено и вы не стоите устойчиво.

- Начинайте резку на максимуме оборотов мотора.
- Держите всегда отрезную пилу прочным захватом обеих рук обхватывая ручку пилы всей ладонью.

ИНСТРУКЦИИ ПО ТЕХНИКЕ БЕЗОПАСНОСТИ



ПРЕДУПРЕЖДЕНИЕ!

Длительное воздействие вибраций может привести к повреждению нервов и сосудов у людей с проблемами кровообращения. Обратитесь к врачу при появлении симптомов возможных при воздействии вибраций. Это могут быть онемение, потеря чувствительности, чувство "щекотки", покалывания, боли, пропала или понижение уровня обычной силы, изменения цвета и структуры кожного покрова. Эти симптомы проявляются обычно в пальцах, кистях рук или запястьях.

Техника резки

Описанная ниже техника резки является общей. Для каждого вида диска есть конкретная характеристика резки. (Например алмазное полотно требует меньшего давления при резании, чем шлифовальный круг).

1. Установите заготовку, уперев ее так, чтобы предусмотреть все что может случиться и чтобы она не заклинивала.
2. Режьте всегда на полном газе.
3. Начинайте резку мягко, не давите вниз и не клинуйте диск.
4. Держите высокое число оборотов.
5. Осторожно перемещайте диск вперед-назад.
6. Используйте небольшую часть всей режущей поверхности диска.
7. Используйте только режущую часть диска при резке.
8. Режьте диском совершенно отвесно, под правильным углом по отношению к заготовке.

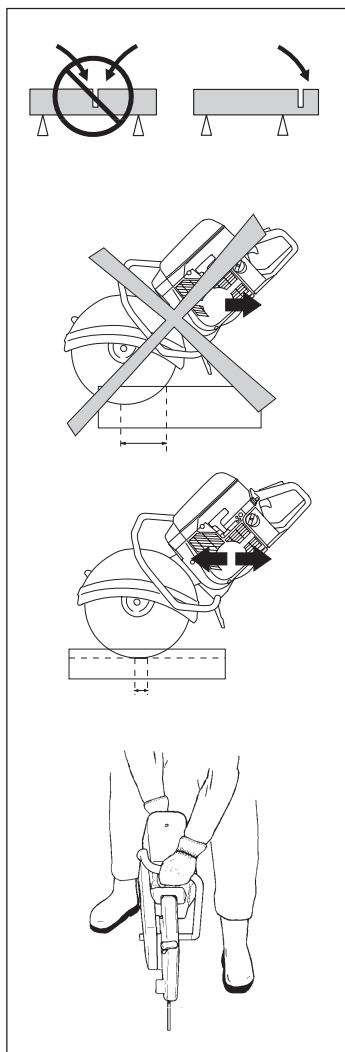

ПРЕДУПРЕЖДЕНИЕ! Безусловно избегайте резание плоскостью диска; он с большой вероятностью будет поврежден, разбит и может привести к серьезной поломке. Используйте только режущую часть.



ПРЕДУПРЕЖДЕНИЕ! Не перекашивайте пилу, от этого диск может заклинить, разбиться и вследствие этого причинить травму человеку.

Водяное охлаждение



ПРЕДУПРЕЖДЕНИЕ!

Водяное охлаждение, которое используют только для отрезных пил, работающих на бензине, и при резке бетона, охлаждает диск, увеличивает срок его службы и дает меньше пыли. (См. главу "Абразивные диски"). К его отрицательным качествам относятся проблемы при очень низких температурах, риск повредить пол и других строительных частей а также поскользнуться.

Заточка алмазных полотен

Полотна могут затупиться при неправильном на них нажиме или при резке некоторых материалов, например сильно армированного бетона. Давление с усилием тупым полотном приводит к перегреву и затем выпадению сегмента (части полотна).

Производите заточивание на мягком материале, например на песчаном каменном точиле или на кирпиче.

Вибрации в дисках

Диск может иметь овальность и вибрировать при слишком сильном нажиме или при входе в заготовку.

Вибрация может исчезнуть при ослаблении нажима. Иначе нужно заменить диск.

Отдача



ПРЕДУПРЕЖДЕНИЕ! Отдача может возникнуть внезапно и с большой силой. Если не выполняются нижеуказанные правила, последствия могут быть серьезными, возможны даже смертельные травмы.

Если резать сектором диска, указанным на рисунке внизу, диск может начать перемещаться вверх по разрезу и отбросить пилу вверх и назад, на работающего, с большой силой.

Как предупредить отдачу

1. Никогда не режьте сектором диска, отмеченным на рисунке.
2. Стойте устойчиво, с хорошей возможностью балансировать.
3. Держите пилу обоими руками и плотно обхватывайте ручку ладонью.
4. Расположите обрабатываемую деталь на удобном расстоянии.
5. Режьте пилой при полном газе.
6. Будьте осторожны при входе в уже существующий разрез.
7. Никогда не производите резку выше чем уровень плеча.
8. Следите, чтобы не перемещалась обрабатываемая деталь, или другой фактор не привел к сжатию краев разреза и заклиниванию диска.

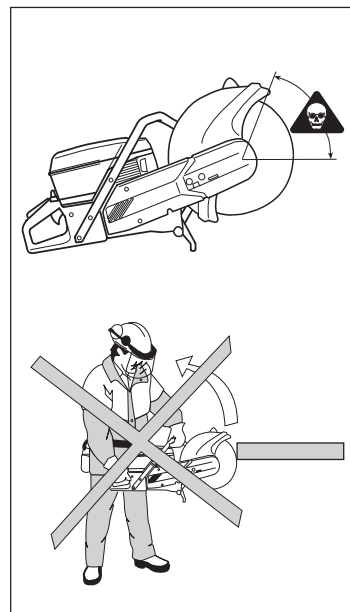

ИНСТРУКЦИИ ПО ТЕХНИКЕ БЕЗОПАСНОСТИ

"Стопор"

"Стопор" происходит когда нижняя часть диска внезапно застопорится, или края разреза сойдутся. (Чтобы избежать этого, см. раздел "Как предотвратить отдачу" и "Зажим/прокручивание" ниже).

Зажим/прокручивание

Зажим происходит когда края разреза сходятся. Пилу может сорвать вниз очень резко.

Как избежать зажима

Укрепите снизу заготовку так, чтобы разрез оставался открыт во время и после окончания резки.

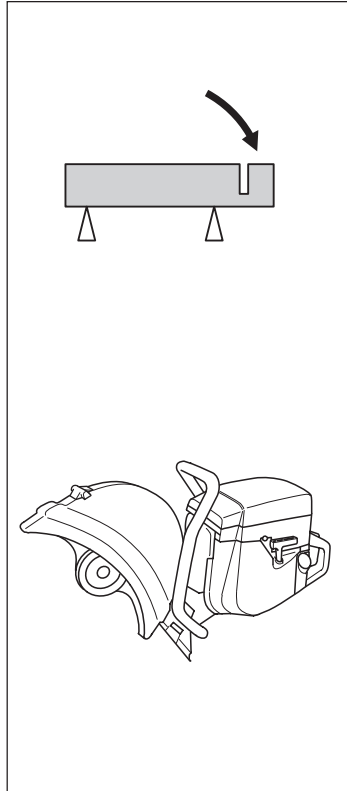

Просушка диска

После работы с абразивным диском с водяным охлаждением дайте пиле поработать с полминуты, чтобы диск просох.

При хранении непросохшего диска он может расбалансироваться и привести к неконтролируемой работе и травмам.

Контролируйте число оборотов ведущего вала

Пользуйтесь регулярно тахометром для контроля числа оборотов вала у пилы при рабочей температуре, при полном газе, а также без нагрузки. Максимальное число оборотов указано на пиле.



ПРЕДУПРЕЖДЕНИЕ!

Если число оборотов при работе превышает указанное на пиле, она регулируется имеющим допуск специалистом до начала использования.

Уход и хранение

Общие вопросы

Отрезные пилы Partner прочны и выносливы. Но они работают на высоких скоростях, поэтому весь сервис должен производиться согласно предписаниям о времени и способе, чтобы пила всегда была надежна и эффективна.

В данной инструкции указано, какой сервис вы можете выполнить сами. Позаботьтесь о том, чтобы остальное было сделано в специализированном пункте сервиса.

Отрезная пила

Обращайтесь всегда осторожно с отрезной пилой и храните, сняв режущий диск.

Диски

- Все диски должны сниматься с пилы после использования и храниться по всем правилам.
- Особенно осторожно обращайтесь с абразивными дисками.
- Диски должны храниться на устойчивой горизонтальной поверхности. При наличии у них подставки диски содержатся ровно с помощью прокладок.
- Избегайте слишком высокой влажности и температуры.
- Снимайте диски с пилы при ее перемещении и транспортировке.
- Осматривайте новые диски на предмет повреждений после транспортировки и складирования.

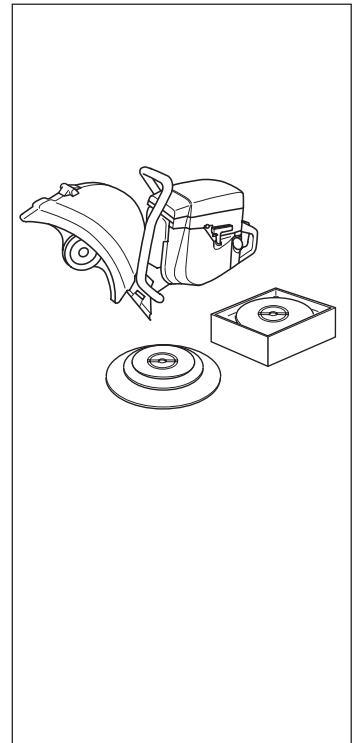

ИНСТРУКЦИИ ПО ТЕХНИКЕ БЕЗОПАСНОСТИ

РЕЖУЩИЕ

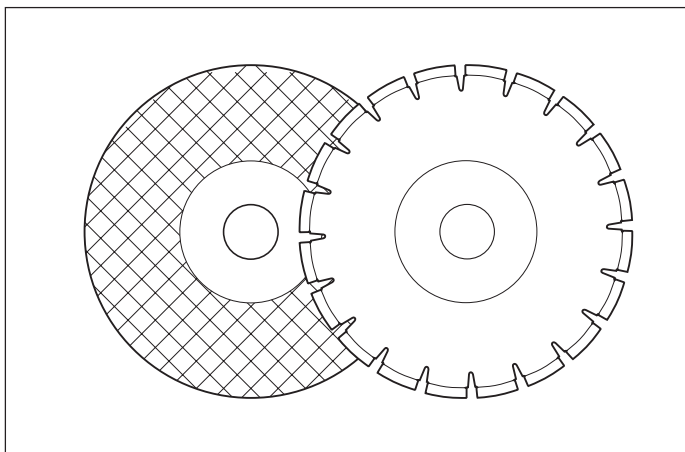

Общие сведения

Режущие диски имеются в двух основных исполнениях; абразивные диски и алмазные лезвия. Могут быть использованы только абразивные и алмазные лезвия, и только в своей соответствующей области применения.



ПРЕДУПРЕЖДЕНИЕ!
Режущий диск может сломаться и нанести серьезную травму работающему.

Переносные машины с высокой скоростью

Наши режущие диски сконструированы для портативных высокоскоростных отрезных пил. При использовании дисков других изготовителей, проверьте, чтобы эти диски отвечали всем требованиям, предъявляемым отрезными пилами данного типа.



ПРЕДУПРЕЖДЕНИЕ!
Никогда не пользуйтесь режущим диском с маркировкой более низкого числа оборотов, чем указанного на отрезной пиле.

Специальные типы

Некоторые диски сконструированы для стационарного оборудования и использования добавочных приспособлений. Такие режущие диски не должны использоваться на портативных отрезных пилах.



ПРЕДУПРЕЖДЕНИЕ!
Никогда не используйте режущий диск не по назначению.

Всегда обращайтесь к местным властям и проверяйте, выполняете ли вы нужные предписания.

Абразивные диски

Режущий материал абразивного диска состоит из шлифующих зерен в органическом связывающем материале. "Усиленные режущие диски" построены на основе текстиля или волокон, препятствующей разрушению всего диска при максимальном обороте в случае его повреждения или трещины. (Термин "усиленный" не относится к режущим дискам, усиленным лишь вокруг фланца.)

Возможности режущего диска определяются типом и размером абразивных зерен, а также типом и твердостью связующего материала.

Диск с коротким сроком службы и высокой эффективностью – это "мягкий" диск. Диск с длительным сроком службы и меньшей производительностью – диск "жесткого" действия.

Диски высокого качества часто наиболее экономичны. Диски с низким качеством имеют часто хуже режущие свойства и короче срок службы, что делает стоимость резки на единицу площади обрабатываемого материала выше.

АБРАЗИВНЫЕ ДИСКИ, ВИДЫ И ИСПОЛЬЗОВАНИЕ

Вид диска	Использование		
	Общие качества	Материал	Водяное охлаждение
Бетон	Универсальны в использовании, экономичны.	Бетон, асфальт, камень, кладка, чугун, алюминий, медь, латунь, кабели, резина, кирпич и т.д.	Могут использоваться там, где при распиливании не должно быть большого количества пыли. Не следует ложить диск на хранение сразу после окончания пиления, так как вода оказывает влияние на прочность диска.
Металл	Превосходно для стали (хуже для бетона и пр).	Сталь, ее сплавы и др. твердые металлы.	НЕ рекомендовано.

ИНСТРУКЦИИ ПО ТЕХНИКЕ БЕЗОПАСНОСТИ

Режущие диски

Тип диска

Режущий диск должен быть отмечен тем же, или более высоким количеством оборотов, что и на табличке маркировки машины. Никогда не пользуйтесь режущим диском с более низким количеством оборотов, чем на табличке маркировки машины.

Повреждения

- Проверьте отсутствие на диске трещин и других повреждений.
- Проверьте абразивный режущий диск ударив слегка по нему деревянным бруском: если диск не издает однотонный, звенящий звук, значит есть повреждения.
- Не используйте диск после того, как он упал на пол.

Монтаж

- Проверьте чтобы диск был как следует собран и сидел прочно.
- Следуйте всем спецификациям в нижеприведенной таблице.

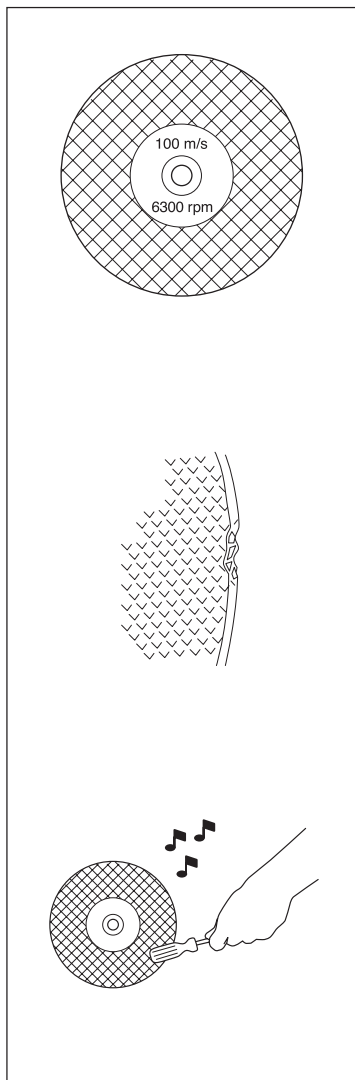

Защитный кожух

Удостоверьтесь, что на защитном кожухе нет трещин или других повреждений. Очистите изнутри кожух перед установкой нового диска. Проверьте, чтобы кожух мог устанавливаться.

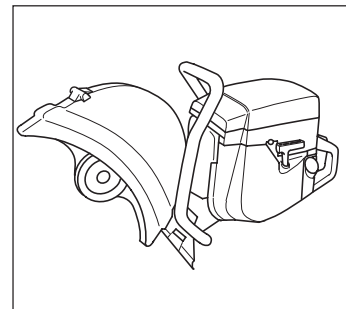

Алмазные диски

Алмазные диски состоят из стального основания с сегментом из промышленного алмаза.

Алмазные полотна, типы и употребление			
Алмазный диск	Общие свойства	Материал	Водяное охлаждение
	Стоимость резки ниже. Более редкая замена дисков. Постоянная глубина резки. Меньше пыль.	Все виды кладки, арм. бетон, др. смешанные материалы. НЕ рекоменд. для металла.	Увеличивает продолжительность срока службы диска.



ПРЕДУПРЕЖДЕНИЕ!

Охлаждайте постоянно алмазные диски водой, чтобы не произошло их чрезмерного нагревания, которое может вызвать поломку диска с последующим выпадением кусочков и повреждением.

Спецификации для монтажа дисков

Отверстие центра стандартного круга (шпиндель)	дюйм мм	.787 20	7/8 22,2	1 25,4
Установочные втулки*	Макс.толщ. Мин.толщ.	Толщина диска 3 мм (1/8")		
Подкладка (должна спользоваться)	Материал	Высокой сжимаемости, например бьюарная, промокательная бумага		
	Макс.толщ.	0,5 мм (.020")		
Шпиндель/ ведущий вал	Свободный ход, люфт	0,2 мм (.010")		
Затяжка фланца	Болт затягивается с усилием в 15–25 Нм			
Диск/защитный	Диск не должен соприкасается с защ. кожухом			

* Пластмассовые редукционные втулки используются только с абразивными режущими дисками. Не пользуйтесь редукционными втулками на алмазных дисках или на пилах из твердого металла. Мы рекомендуем вместо переходных втулок менять диаметр шпинделя так, чтобы он подходил используемому диску. Консультируйтесь с вашим дилером.

Пользование алмазными дисками

Делайте следующим образом:

- Диск должен вращаться в направлении, указанном стрелкой.
- Постоянно охлаждайте водой.
- Следите за тем, чтобы диск был всегда заточен.
- При транспортировке машины снимите режущий диск.

Избегайте следующего:

- Допускать вращение режущего диска в противоположном направлении.
- Вдавливаться тупой диск или вклинивать его в разрез.
- Транспортировка отрезной пилы с установленным режущим диском.
- Не допускайте падения режущего диска на распиливаемый объект.

Алмазные режущие диски для сухого пиления

Алмазные режущие диски для сухого пиления представляют собой новое поколение режущих дисков, не требующих охлаждения водой. Диски, однако же, могут быть повреждены при очень сильном нагревании. Режущий диск, поэтому, рекомендуется доставать из распила после каждых 30–60 секунд пиления и дать ему возможность свободно вращаться в воздухе 10 секунд, чтобы он остыл.

ЧТО ЕСТЬ ЧТО?

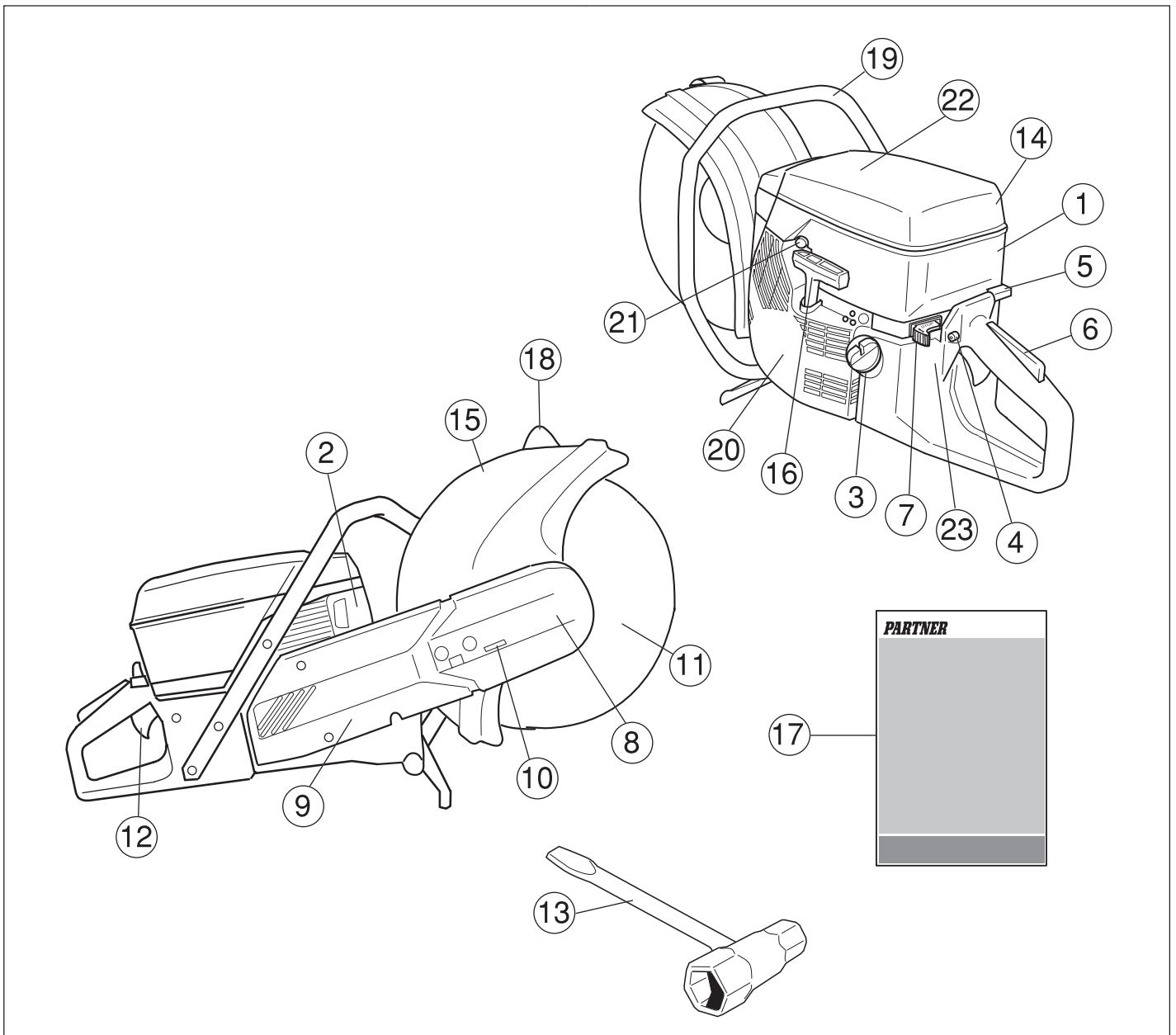

Что есть что в отрезной пиле?

- | | | | |
|----|-------------------------------|----|------------------------------------------|
| 1 | Кожух цилиндра | 13 | Универсальный ключ |
| 2 | Глушитель | 14 | Кожух воздушного фильтра |
| 3 | Бензобак | 15 | Защитный кожух |
| 4 | Защелка стартового устройства | 16 | Ручка стартера |
| 5 | Подсос, дроссельная заслонка | 17 | Руководство по эксплуатации |
| 6 | Защелка регулировки газа | 18 | Регулировочная рукоятка защитного кожуха |
| 7 | Кнопка стопа | 19 | Передняя ручка |
| 8 | Режущий агрегат | 20 | Стартер |
| 9 | Рычаг режущего устройства | 21 | Декомпрессионный клапан |
| 10 | Винт натяжения ремня | 22 | Предупреждающая наклейка |
| 11 | Режущий диск | 23 | Табличка с указанием типа |
| 12 | Регулятор газа | | |

СБОРКА

Монтаж режущего агрегата

Демонтируйте винты (1). Снимите капот. Смонтируйте приводной ремень на приводном барабане. Смонтируйте капот и заверните винты.

Протяните приводной ремень через шкив режущего агрегата (2).

Опустите защиту ремня и закрепите режущий агрегат вместе с защитой ремня. Заверните оба болта (4) вручную.

Затяните винт натяжения (3) так, чтобы 4-гранная гайка стояла напротив стрелки на защите ремня. Встряхните агрегат, чтобы убедиться, что пружина натягивает ремень. Этим автоматически устанавливается правильное натяжение ремня. Заверните оба болта (4) универсальным ключом. **ВНИМАНИЕ!** После установки нового ремня он регулируется снова после двух заправок бачка.

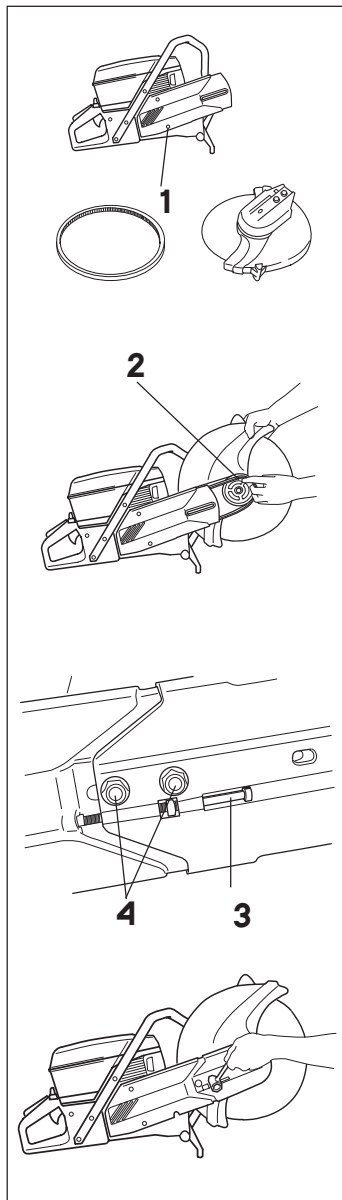

Контроль приводного вала и фланцев

- Убедитесь, что резьба приводного вала не повреждена.
- Проверьте ровность контактных поверхностей режущего диска и фланцев, они хорошо прилегают к шпинделю и поверхности очищены от посторонних частиц.

Не применяйте перекошенные, с неровной кромкой, разбитые или грязные фланцы. Не пользуйтесь фланцами с разными размерами.

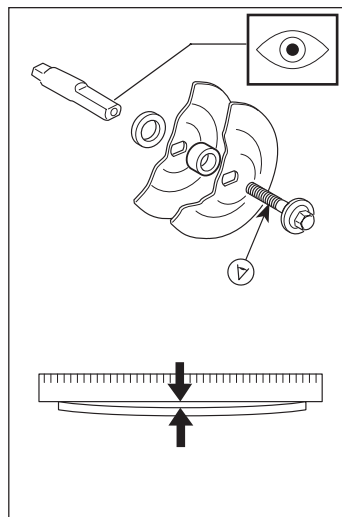

Монтаж режущего диска

Режущий диск Partner сделан и предназначен для резки без упора. На каждой стороне диска бумажные прокладки для распределения давления с шайбы фланца и чтобы не давать диску прокручиваться.

Диск размещается между ступицей фланца (A) и шайбой фланца (B), шайба поворачивается вокруг до совмещения со ступицей. Диск крепится гильзовым ключом 501 69 17-02.

Вал можно запереть отверткой, штифтом и т.п., которые вводятся как можно глубже. Диск крепится по направлению часовой стрелки.

Винт, который удерживает диск, затягивается с моментом 15–25 Нм.

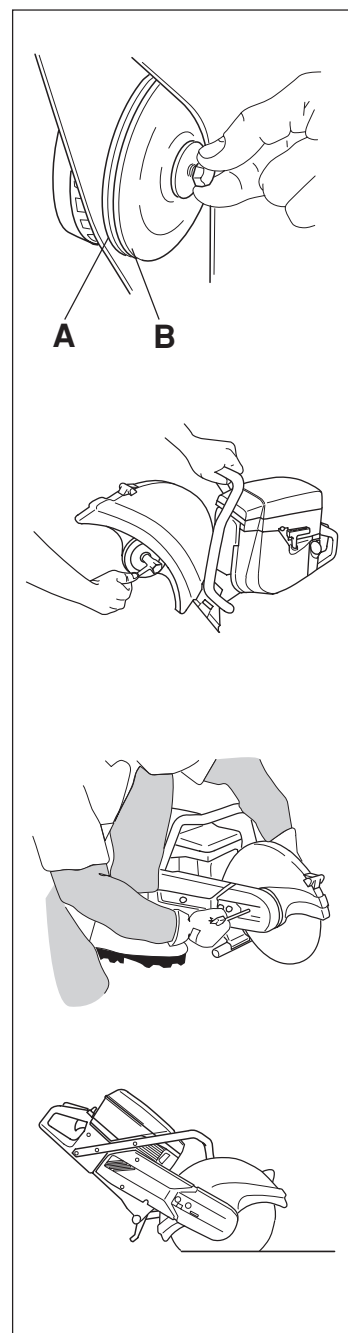

Защитный кожух диска

Защитный кожух должен всегда сидеть на машине. Защитный кожух устанавливается так, чтобы его задняя часть была близко к обрабатываемой детали. Тогда частицы от резки и искры собираются и отводятся кожухом.



ПРЕДУПРЕЖДЕНИЕ!

16-дюймовый защитный кожух ставится на обрезной пиле, имевшей с самого начала защиту в 16 дюймов. Если запасной кожух ставится на машину, снабженную с начала 12-или 14- дюймовой защитой, скорость на 16-дюймовом диске будет слишком велика. Слишком высокая скорость на диске приведет к поломке или серьезным повреждениям.

РАБОТА С ТОПЛИВОМ

Топливо

ВНИМАНИЕ! Отрезная пила имеет двухтактный двигатель и должна всегда работать на смеси бензина и масла для двухтактных двигателей. Чтобы быть уверенным, что состав смеси правильный, важно тщательно отмерять количество смешиваемого масла. При приготовлении небольшого количества смеси даже малая неточность может сильно повлиять на соотношение компонентов топливной смеси.



Позаботьтесь о хорошей вентиляции при работе с топливом.

Бензин

- Используйте качественный бензин со свинцом или без.
- Рекомендуется минимальное октановое число бензина 90. При работе мотора на бензине с меньшим октановым числом может возникнуть "забивка". Это ведет к перегреву мотора, что может вызвать серьезные аварии мотора.

Масло для двухтактных двигателей

- Самый лучший результат дает употребление двухтактного масла PARTNER, разработанного для моторных пил. Пропорция смеси 1:50 (2%).
- Если нет доступа к двухтактному маслу PARTNER, используйте другое высококачественное двухтактное масло, которое можно использовать в моторе воздушного охлаждения. Дилер даст вам совет о выборе масла. Пропорция 1:33 (3%) – 1:25 (4%).
- Нельзя пользоваться двухтактным маслом, предназначенным для подвесных моторов с внешним водяным охлаждением.
- Никогда не пользуйтесь маслом, предназначенным для четырехтактных двигателей.

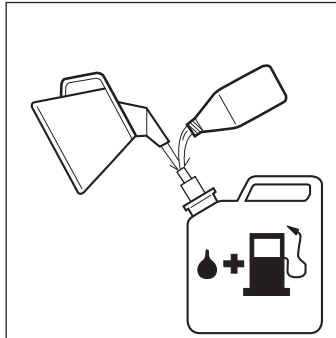

бензин литры	масло литры		
	2%(1:50)	3%(1:33)	4%(1:25)
5	0,10	0,15	0,20
10	0,20	0,30	0,40
15	0,30	0,45	0,60
20	0,40	0,60	0,80

Смешивание

- Всегда смешивайте масло и бензин в предназначенной для бензина чистой бачке.
- Залейте половину всего бензина, затем все масло, перемешайте (встряхните) смесь. Влейте остальной бензин.
- Осторожно перемешивайте смесь (встряхивайте) до конца заправки.
- Не готовьте смеси больше, чем нужно для максимум 1 месяца.
- Если пила не работает долгое время, слейте смесь, вымойте бачок.



Заправка



ПРЕДУПРЕЖДЕНИЕ!

Следующие меры безопасности снижают риск загорания:

- Не курите и не оставляйте горячих предметов вблизи топлива.
- Не производите заправку при работающем моторе.
- Открывайте медленно крышку бачка при дозаправке, чтобы постепенно стравить избыточное давление.
- Затяните как следует крышку бачка после заправки.
- Отнесите всегда пилу с места заправки перед работой.

- Ручка должна быть сухой, чистой, без следов масла и бензина.

- Вытирайте насухо вокруг крышки бачка. Регулярно мойте бачок. Топливные фильтры меняйте как минимум раз в год. Загрязнение бачка приводит к сбоям в работе. Встряхивайте смесь до заправки для ее хорошего перемешивания.

- Будьте всегда осторожны при заливке топлива. Переместите пилу на расстояние минимум 3 м от места заправки до ее старта. Крышка бачка должна быть завинчена.

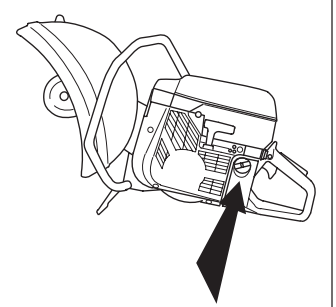

Мин 3 м
(10фт)

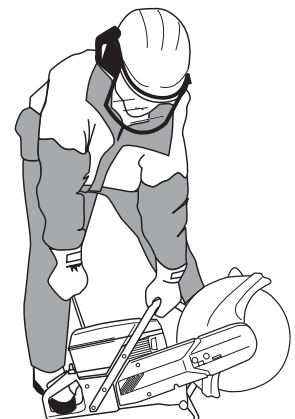

ЗАПУСК И ОСТАНОВКА

Запуск и остановка



ПРЕДУПРЕЖДЕНИЕ! Перед стартом обратите внимание на следующее:

- Не запускайте моторную пилу, не смонтировав режущий агрегат и ручку, иначе сцепление может разрушиться, причинив телесные повреждения.
- До запуска всегда перемещайте пилу с места заправки.
- Проверьте, чтобы вы и машина стояли устойчиво и чтобы режущий диск мог свободно вращаться.
- Следите, чтобы в зоне работы не было посторонних.

Старт холодного мотора

ЗАЖИГАНИЕ

Поставьте контакт стопа в левое положение.



ПОДСОС

Выдвиньте рычаг дроссельной заслонки.



СТАРТОВОЕ УСТРОЙСТВО

Комбинированное положение дроссельная заслонка/стартовое оборотов достигается, когда регулятор устанавливается в положение дроссельной заслонки.

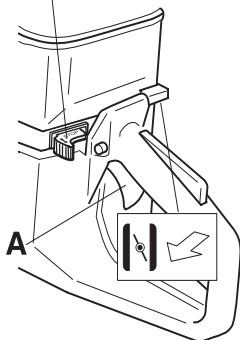

ДЕКОМПРЕССИОННЫЙ ВЕНТИЛЬ

Нажатие вентиля уменьшит давление в цилиндре, облегчив запуск отрезной пилы. Вентиль должен всегда использоваться при старте. После запуска машины он придет автоматически в исходную позицию.

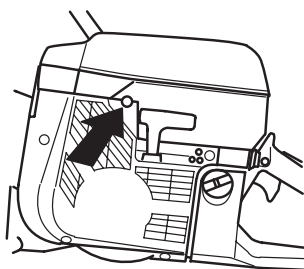

Старт теплого мотора

Старт в той же последовательности, но без выдвигания подсоса/рычага дроссельной заслонки.

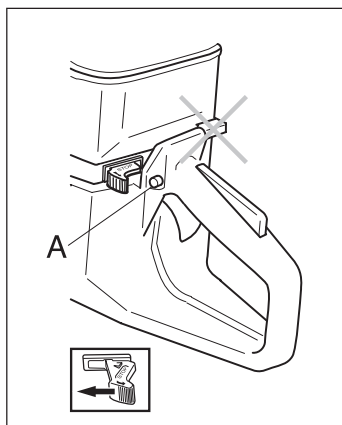

Запуск



ПРЕДУПРЕЖДЕНИЕ! Режущий диск вращается при запуске мотора. Проверьте, чтобы диск вращался свободно.

Обхватите переднюю ручку пилы левой рукой. Поставьте правую ногу на низ задней ручки и придавите пилу к земле. **Никогда не наматывайте стартовый шнур на руку.**

Захватите ручку старта, вытяните плавно шнур стартера правой рукой до ощущения сопротивления (защелки стартового барабана входят в зацепление) и делайте затем быстрые и сильные рывки.

ВНИМАНИЕ! Не вытягивайте шнур целиком и не выпускайте ручки стартера из полностью вытянутого положения, это повредит пилу.

Нажмите рычаг дроссельной заслонки сразу же как произойдет зажигание мотора и делайте снова попытки старта пока мотор не заведется.

Когда мотор заведется, дайте сразу полный газ, и стартовое устройство отключится автоматически.

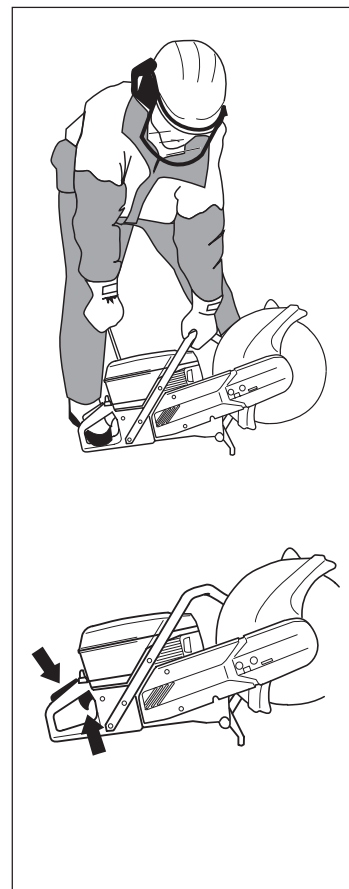

Остановка

Мотор останавливается путем выключения зажигания (передвиньте контакт стопа вправо).

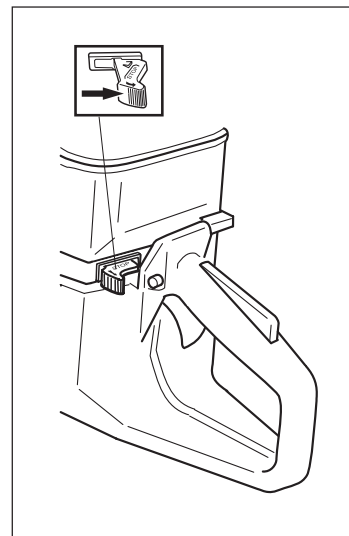

Регулировка приводного ремня

- Приводной ремень полностью скрыт и хорошо защищен от пыли, грязи и механических воздействий во время резки.
- Чтобы натянуть ремень, надо несколько отпустить винты (А), удерживающие режущий агрегат и кожух ремня.
- Поверните натяжной винт так, чтобы гайка (В) стала напротив стрелки на корпусе. Встряхните агрегат, чтобы убедиться, что пружина натягивает ремень. Теперь ремень автоматически имеет правильное натяжение.
- Затяните винты, удерживающие режущий агрегат.

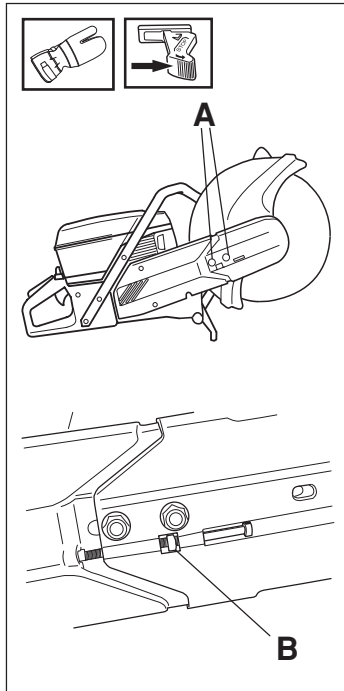

ВАЖНАЯ ИНФОРМАЦИЯ! Новый ремень должен натягиваться каждый раз по мере использования 1–2 бачков топлива.

Замена приводного ремня

- Отпустите обе винты (А).
- Поверните винт натяжения (В) до исчезновения натяжения.
- Снимите обе винты (А).
- Снимите передний кожух (С).
- Снимите ремень со шкива.
- Снимите режущий агрегат.
- Снимите винты (D). Уберите боковой кожух.
- Замените ремень.
- Монтаж производится в обратном демонтажу порядке.
- Проверьте защитный кожух над режущим диском на предмет трещин и других повреждений. Поврежденный замените.

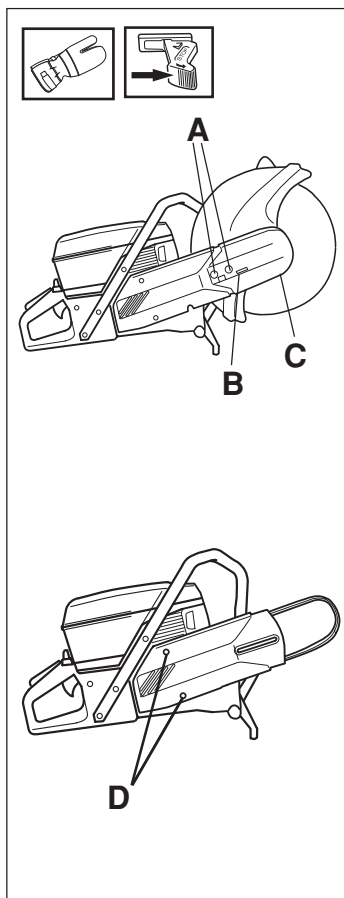

Сцепление и шкив ремня

Никогда не запускайте мотор если шкив ремня и сцепление вынуты для техобслуживания.



ПРЕДУПРЕЖДЕНИЕ! Никогда не работайте с пилой без защитного кожуха над диском.

Карбюратор

Ваш Partner-продукт задуман и изготовлен согласно спецификациям, сводящим на нет вредные выхлопы газов. После использования 8–10 бачков топлива машина обкатана. Для обеспечения после этого наилучшего режима работы и снижения количества выхлопных газов обратитесь к своему дилеру, имеющему счетчик оборотов, для проверки работы карбюратора в оптимальном режиме.

Функции, точная настройка



ПРЕДУПРЕЖДЕНИЕ! Не включайте моторную резку без смонтированных ручки и режущего агрегата. Иначе сцепление может сорваться и привести к телесным повреждениям.

Эксплуатация

- Карбюратор регулирует скорость машины посредством регулировки газа. В нем смешиваются воздух и топливо.

Жиклер

Карбюратор снабжен стационарным жиклером, чтобы всегда обеспечивать правильный состав смеси топлива и воздуха. Если мотор ослабевает или плохо ускоряется, поступайте следующим образом:

- Проверьте и, если нужно, замените воздушный фильтр
- Если это не помогло, обратитесь к специалисту-дилеру.

Калибровка оборотов холостого хода T

Регулируйте скорость холостого хода винтом T. Если нужна регулировка, вращайте по часовой стрелке регулировочный винт холостого хода T пока диск не начнет вращаться. Затем вращайте винт холостого хода против часовой стрелки, пока диск не остановится. При правильной регулировке холостого хода мотор устойчиво работает в обоих положениях. Нужен достаточный запас до того числа оборотов/мин, когда диск начнет вращаться.

Рекомендуются обороты холостого хода: 2 500 об/мин.



Обращайтесь к вашему дилеру, если при калибровке оборотов холостого хода не удастся добиться остановки диска. До регулировки или ремонта не пользуйтесь моторной резкой.

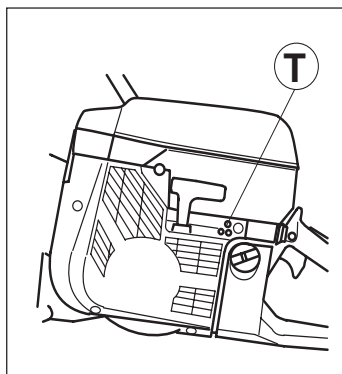

Топливный фильтр

- Внутри бачка для топлива находится топливный фильтр.
- Бачок при заправке нужно предохранять от загрязнения. Это устраняет риск помех при эксплуатации, вызванных забивкой топливного фильтра внутри бачка.
- Фильтр не очищается, а заменяется новым при износе. **Замена производится минимум один раз в год.**

Воздушный фильтр

Воздушный фильтр должен регулярно очищаться от пыли и грязи, чтобы избежать:

- Помех в карбюраторе
- Проблем при старте
- Понижения эффекта
- Ненужного износа частей мотора
- Повышенного расхода топлива.



Система воздушных фильтров состоит из основного фильтра (1) и добавочного фильтра (2):

1) Основной – это промасленный фильтр из пенорезины, легко доступный под крышкой (А). При пыльной работе его надо проверять/менять при каждой второй заправке. Хорошая его работа поддерживается частой очисткой и смазкой. PARTNER имеет для этого особое масло.

- Снимите фильтр. Промойте хорошо в теплом мыльном растворе, прополощите затем в чистой воде. Выжмите и дайте просохнуть. **ВНИМАНИЕ!** Воздух под слишком высоким давлением может повредить пенорезину.

- Промаслите фильтр как следует. Очень важно пропитать его весь.

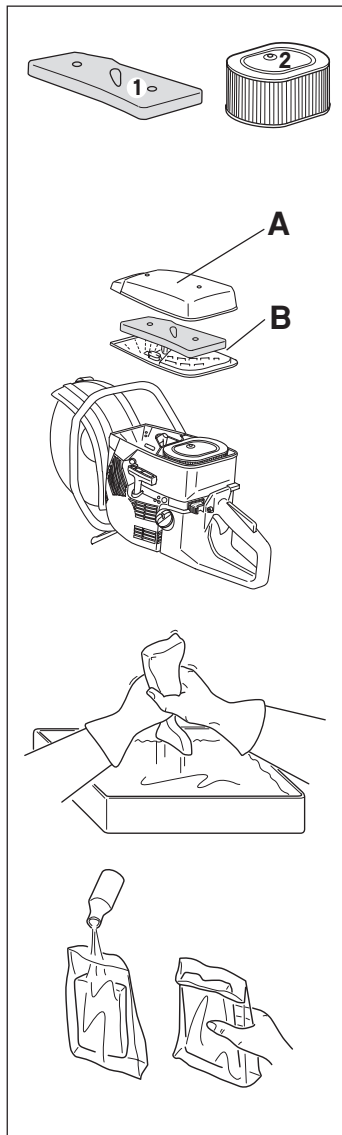

2) Дополнительный фильтр из бумаги, извлекается из-под крышки (В). Этот фильтр меняется/очищается когда эффективность мотора снижается или через 1–2 недели. Фильтр очищается потряхиванием или слегка продувается. Заметьте, что его нельзя мыть!

После длительного использования фильтр никак не может быть чистым. Поэтому все фильтры должны регулярно заменяться новыми. **Поврежденный фильтр должен заменяться всегда.**

ВАЖНАЯ ИНФОРМАЦИЯ!

Плохой уход за фильтром ведет к перегрузке свечи зажигания и ненормальному износу деталей мотора.

ТЕХНИЧЕСКОЕ ОБСЛУЖИВАНИЕ

Стартер



ПРЕДУПРЕЖДЕНИЕ!

- Возвратная пружина напряжена в корпусе стартера и в случае небрежного обращения может выскочить и причинить травму.
- Будьте осторожны, заменяя пружину или шнур стартера. Наденьте защитные очки.

Замена поврежденного или изношенного шнура стартера



- Открутите винты, крепящие стартер к картеру двигателя, и снимите стартер.

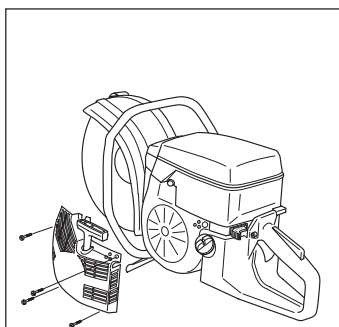

- Вытяните шнур стартера примерно на 30 см и поднимите через выемку в шкиве. Поставьте пружину стартера в нейтральное положение, осторожно вращая шкив в обратном направлении.

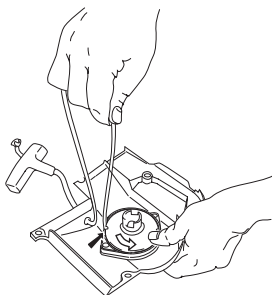

- Отверните винт в центре шкива и снимите шкив. Введите и закрепите на шкиве новый шнур. Намотайте около трех оборотов шнура на шкив. Соберите шкив стартера с возвратной пружиной так, чтобы конец пружины упирался в шкив. Закрепите винт в центре шкива. Пропустите шнур стартера через отверстие в корпусе и ручке. Затем завяжите большой узел на шнуре стартера.

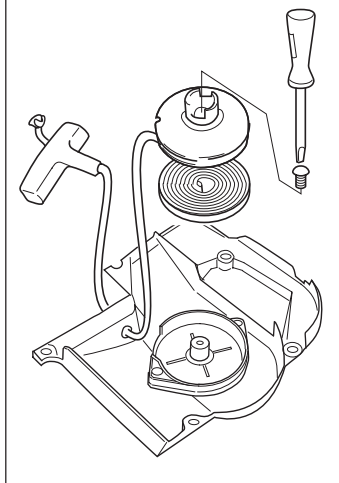

Напряжение возвратной пружины

- Поднимите шнур стартера в выемке шкива и поверните шкив примерно два оборота по часовой стрелке.

ВНИМАНИЕ! Проверьте, чтобы шкив стартера мог повернуться еще на минимум 1/2 оборота при полностью вытянутом шнуре.

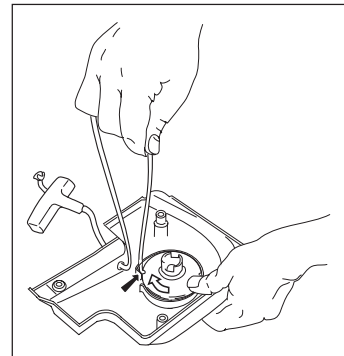

Замена сломанной возвратной пружины



- Поднимите шкив (см. главу "Замена поврежденного или изношенного шнура стартера"). Не забудьте, что пружина сидит в корпусе стартера в напряженном состоянии.
- Снимите винты, удерживающие катушку пружины.
- Отсоедините пружину, слегка постукивая стартером, повернув его внутренней стороной вниз, по верстаку. Если во время сборки пружина выскочила, закручивать ее надо от периферии к центру.
- Смажьте пружину вязким маслом. Соберите шкив, натяните возвратную пружину.

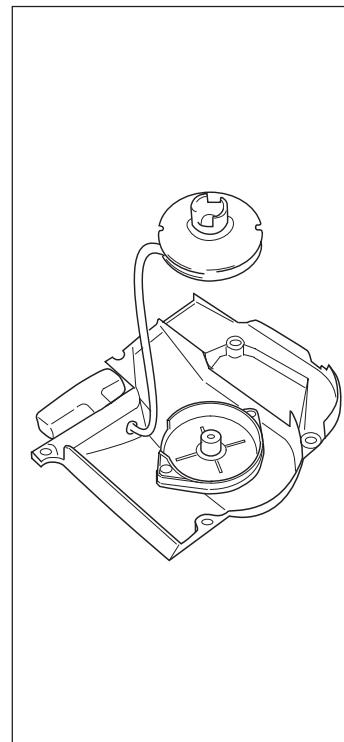

Сборка стартера

- Соберите стартер, сначала вытянув шнур стартера, а затем установив стартер на картере двигателя. Затем отпустите шнур плавно, чтобы зубцы вошли в зацепление со шкивом.
- Вставьте и затяните винты, которые крепят стартер.

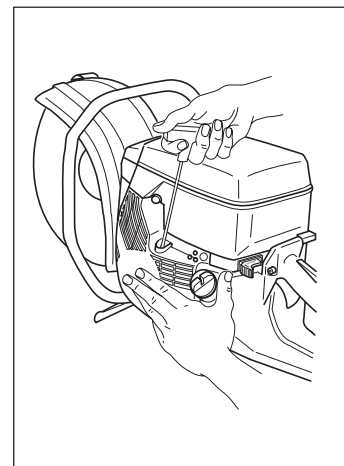

ТЕХНИЧЕСКОЕ ОБСЛУЖИВАНИЕ

Свеча зажигания

На состояние свечи зажигания влияют:

- Неправильно отрегулированный карбюратор.
- Неправильная масляная смесь в топливе (слишком много масла).
- Загрязненный воздушный фильтр.

Эти факторы вызывают отложения на электродах свечи и могут быть причиной нарушений в ее работе и трудностей со стартом.

- **Если у машины понижен эффект, ее трудно завести или холостой ход неровный: прежде чем начать принимать прочие меры, сначала проверьте свечу.** Сидит ли свеча прочно на месте, почистите ее и одновременно посмотрите, чтобы зазор электродов был 0,5 мм. Свеча зажигания заменяется после примерно месяца в работе, при необходимости чаще.

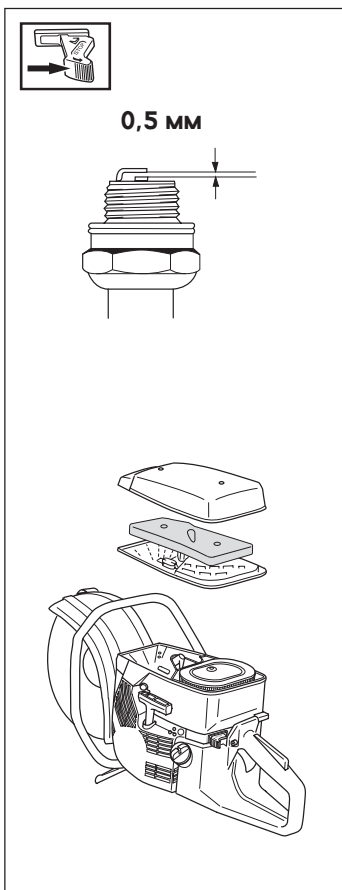

ВНИМАНИЕ! Всегда используйте рекомендованный тип свечи (см. главу "Технические характеристики"). Применение несоответствующей модели свечи может привести к порче поршня цилиндра.

Глушитель

Глушитель предназначен для снижения уровня шума и отвода выхлопных газов от рабочего. Выхлопные газы очень горячие и могут вызвать пожар при контакте с сухим горючим материалом.

Никогда не применяйте глушитель если он в плохом состоянии.

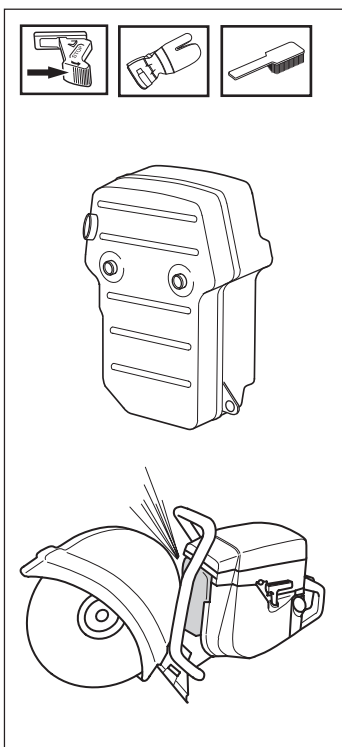

Система охлаждения

Чтобы поддерживать как можно более низкую рабочую температуру отрезная пила снабжена системой охлаждения.

Система охлаждения состоит:

1. Воздухозаборник в стартере.
2. Формирователь потока воздуха.
3. Лопасти вентилятора на маховике
4. Ребра охлаждения на цилиндре
5. Крышка цилиндра (проводит охлажденный воздух к цилиндру).

Производите очистку системы охлаждения щеткой раз в неделю или чаще при необходимости. Загрязненная или засоренная система охлаждения приводит к перегреву отрезной пилы и, как следствие, повреждениям поршня и цилиндра.

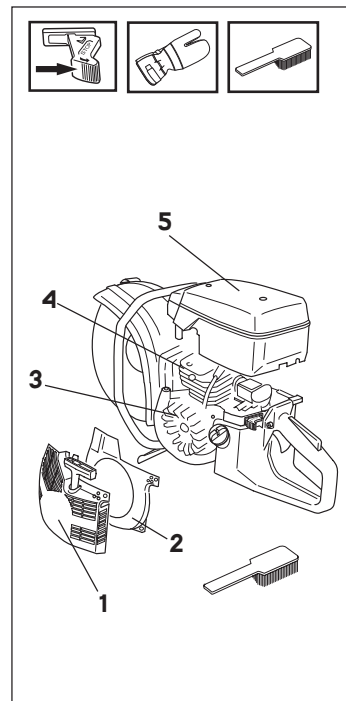

ТЕХНИЧЕСКОЕ ОБСЛУЖИВАНИЕ

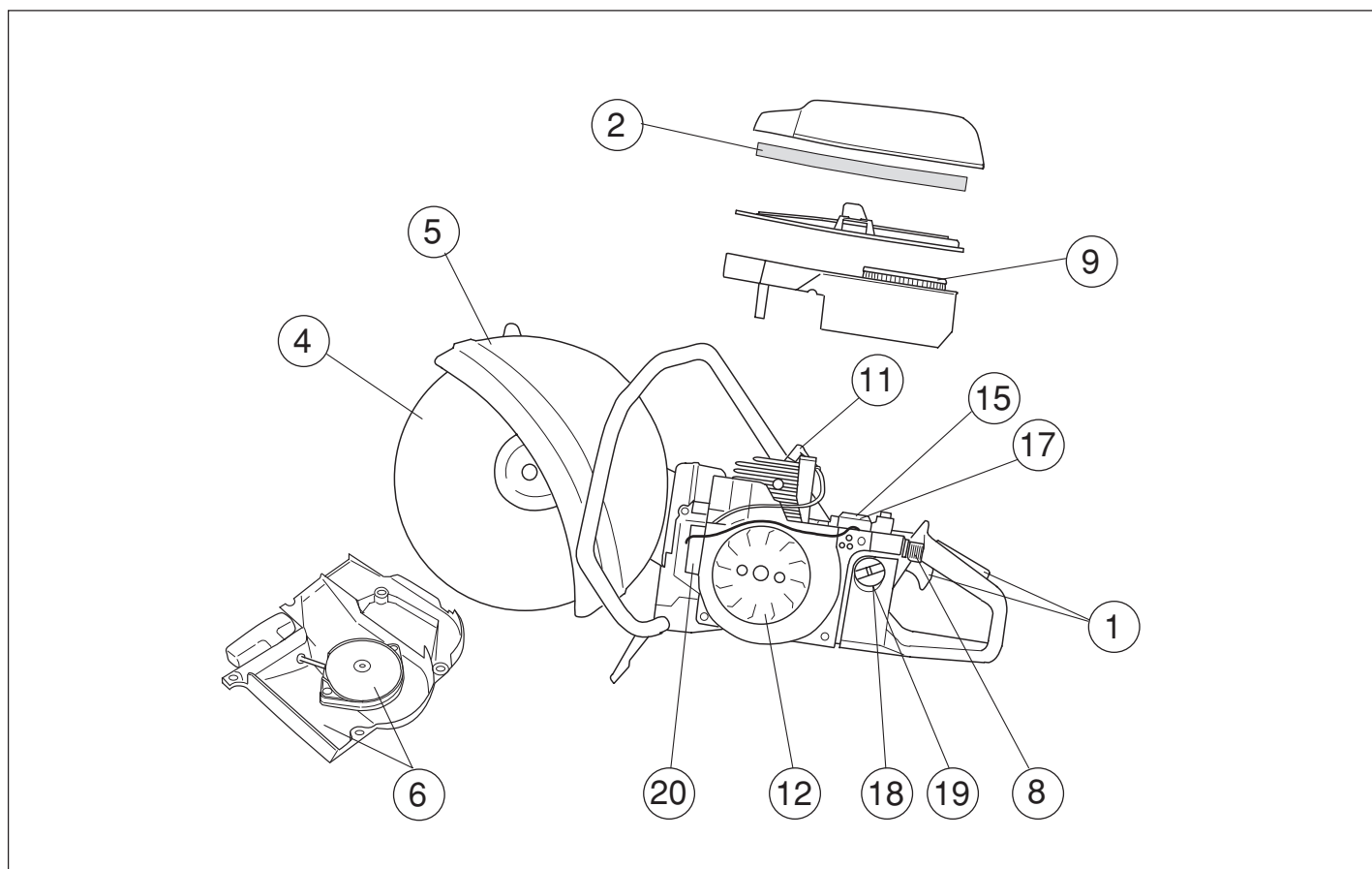

Ниже даны некоторые общие инструкции по уходу.
При дополнительных вопросах обращайтесь в сервис.

Ежедневное техобслуживание

1. Проверяйте чтобы входные части регулятора газа работали надежно (регулятор газа и защелка).
2. Очистите основной фильтр.
3. Проверьте натяжение приводного ремня.
4. Проверьте состояние режущего диска.
5. Проверьте состояние защитного кожуха.
6. Проверьте стартер и шнур стартера, очистите снаружи воздухозаборник стартера.
7. Проверьте все ли винты и гайки затянуты.
8. Проверьте работу кнопки стопа.

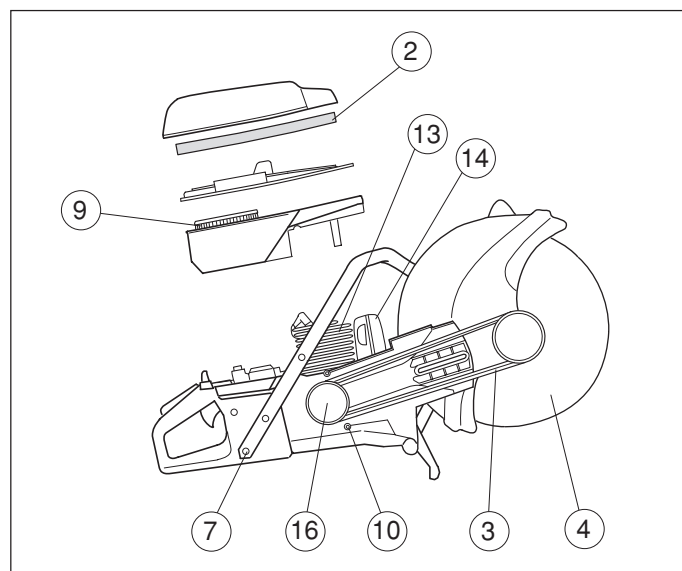

Еженедельное техобслуживание

9. Проверьте дополнительный фильтр из бумаги.
10. Проверьте целость ручки и виброгасящих элементов.
11. Очистите свечу зажигания. Проверьте чтобы зазор электродов был 0,5 мм.
12. Очистите лопасти вентилятора на маховике. Проверьте стартер и возвратную пружину.
13. Очистите ребра охлаждения на цилиндре.
14. Проверьте глушитель.
15. Проверьте работу карбюратора.

Ежемесячное техобслуживание

16. Проверьте муфту сцепления, ведущее колесо и пружину на предмет износа.
17. Очистите карбюратор с наружной стороны.
18. Проверьте топливный фильтр и шланг, замените при необходимости.
19. Очистите топливный бачок внутри.
20. Проверьте все кабели и контакты.

ТЕХНИЧЕСКИЕ ХАРАКТЕРИСТИКИ

Мотор

Объем цилиндра, куб.см.	93,6
Диаметр цилиндра, мм	∅ 56
Ход поршня, мм	38
Обороты холостого хода, об/мин	2 500
Рекомендуемое максимально допустимое число оборотов без нагрузки, об/мин	9 800 ± 300
Эффект, кВт/об.мин	4,5

Система зажигания

Производитель	FHP
Свеча зажигания	Champion RCJ-7Y
Зазор электродов, мм	0,5

Система топлива и смазки

Производитель	Tillotson
Тип карбюратора	HS 282A
Объем топливного бака, литров	1,0

Вес

Без топлива и режущего диска, кг	
12" (∅ 300 мм)	9,9
14" (∅ 350 мм)	10,3
16" (∅ 400 мм)	11,2

Шумовые эмиссии

(См. Примечание 1)	
Шумовой эффект, измерен в дБ (А)	116
Шумовой эффект, гарантирован $L_{вА}$ дБ (А)	116

Уровни шума

(См. Примечание 2)	
Эквивалент давления шума на уровне уха пользователя, измерен согл. EN 1454, dB(A)	102,6

Уровни вибрации

Вибрации ручек, измерены согл. EN 1454 м/сек. ²	
Передняя ручка, холостой ход, м/сек. ²	8
Передняя ручка, полные обороты, м/сек. ²	6
Задняя ручка, холостой ход, м/сек. ²	9
Задняя ручка, полные обороты, м/сек. ²	8

Прим. 1: Шумовая эмиссия в окружающую среду измеряется как шумовой эффект ($L_{вА}$) согласно Директивы ЕС **2000/14/ЕГ**.

Прим. 2: При вычислении эквивалентного шумового давления используется суммарная энергия шумового давления в различных режимах работы в следующие периоды времени : 1/2 холостой ход и 1/2 максимальные обороты.

Режущие элементы

Режущий диск	Передающее число	Макс. окружная скорость
12" (∅ 300 мм)	0,52	80 м/сек.
14" (∅ 350 мм)	0,52	100 м/сек.
16" (∅ 400 мм)	0,42	100 м/сек.



ТЕХНИЧЕСКИЕ ХАРАКТЕРИСТИКИ

Гарантия ЕС о соответствии (Только для Европы)

Мы, компания „Partner Industrial Products, SE-433 81 Partille, Швеция, tel: +46-31949000, объявляем под собственную исключительную ответственность, что изделие Подрезчик **Partner K950** с серийным номером 2002 года и далее (на табличке данных после цифр обозначающих год изготовления следует серийный номер), соответствует требованиям следующих стандартов или других нормативных документов:

- от 22 июня 1998 года "о машинах" **98/37/ЕГ**, приложение ИИА.
- от 3 мая 1989 года "об электромагнитной совместимости" **89/336/ЕЕС**, и действующему в настоящее время приложению.
- от 8 мая 2000 года "об эмиссии шума в окружающую среду" **2000/14/ЕГ**.

Дополнительная информация по эмиссиям шума приведена в разделе Технические характеристики.

Изделие отвечает следующим стандартам: **EN292-2, CISPR 12:1997, EN 1454.**

SMP Svensk Maskinprovning AB, Фырисборгсгатан 3, SE-754 50 Уппсала, Швеция, по собственному желанию осуществил типовую проверку для фирмы Husqvarna AB. Сертификатам присвоен номер: **01/169/003 - Partner K950.**

Партилле, 3 января 2002 года



Ove Donnerdal, Начальник конструкторского отдела

PARTNER®

108 89 01-56



2003W25